

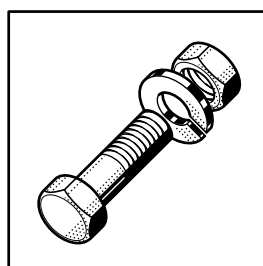

UXT / UXTL Serie

Spare Parts
Pièces Détachées
Ersatzteile

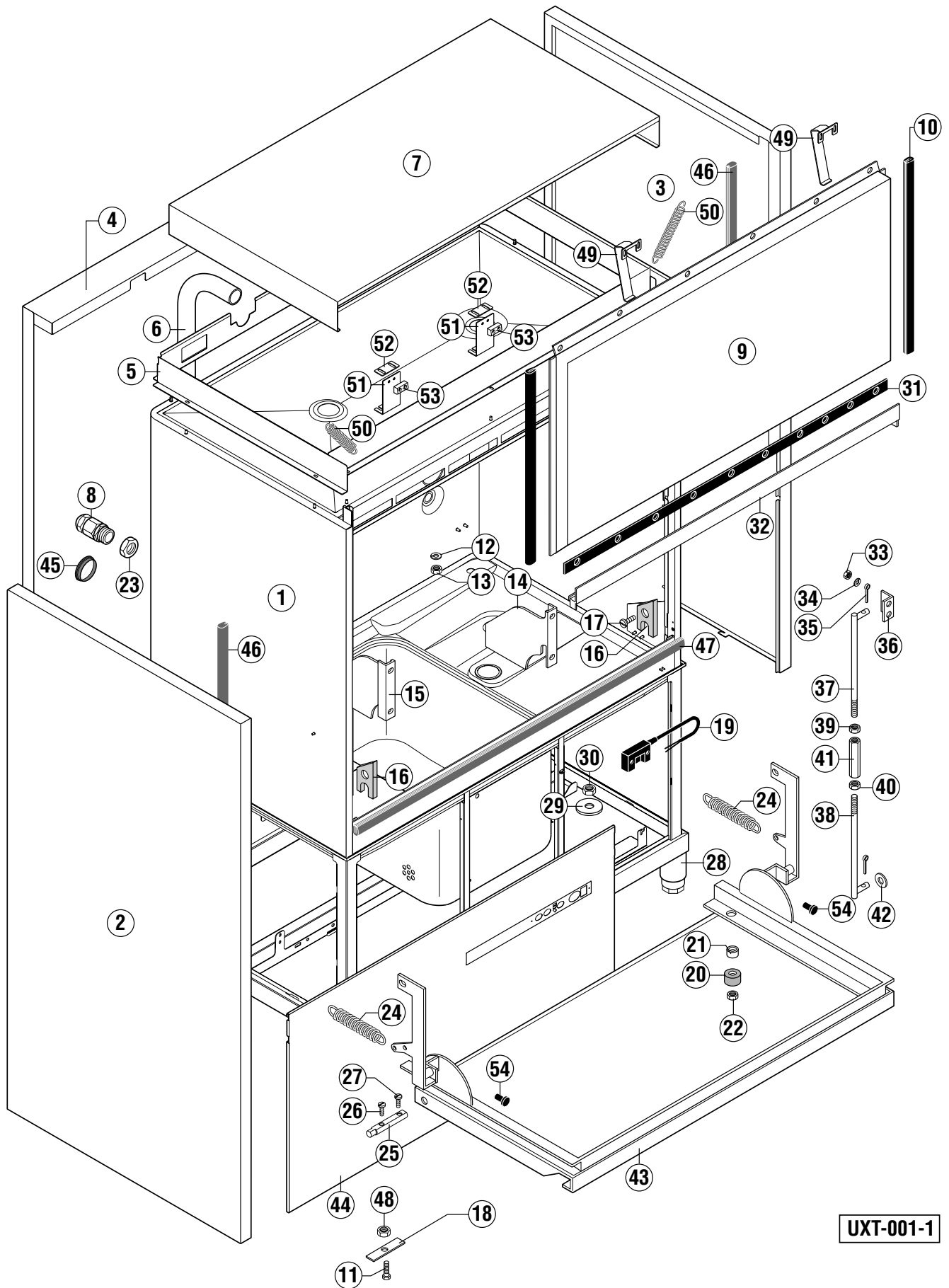



UXT-001-1

key no. Pos.-Nr. réf.	part no. Teile-Nr. no. pièce	part name Teile-Benennung nom de la pièce	model Modell modèle	
1	883 150-2	Housing Gehäuse Corps	UXT	
	883 150-1	Housing Gehäuse Corps	UXTS	
	883 150-4	Housing Gehäuse Corps	UXTL	
	883 150-3	Housing Gehäuse Corps	UXTLS	
2	883 273-2	Side panel Seitenverkleidung Panneau latéral	UXT / UXTS	
	883 273-1	Side panel Seitenverkleidung Panneau latéral	UXTL / UXTLS	
3	883 273-2	Side panel Seitenverkleidung Panneau latéral	(electrical heated) (elektrisch beheizt) (chauffage électrique)	UXT / UXTS
	883 273-1	Side panel Seitenverkleidung Panneau latéral	(electrical heated) (elektrisch beheizt) (chauffage électrique)	UXTL / UXTLS
	01-241 557-2	Side panel Seitenverkleidung Panneau latéral	(steam heated) (dampfbeheizt) (chauffage vapeur)	UXT / UXTS
	01-241 557-1	Side panel Seitenverkleidung Panneau latéral	(steam heated) (dampfbeheizt) (chauffage vapeur)	UXTL / UXTLS
4	883 131-2	Back panel Rückverkleidung Panneau arrière	UXT / UXTS	
	883 131-1	Back panel Rückverkleidung Panneau arrière	UXTL / UXTLS	
5	883 175-1	Connecting frame Halte Rahmen Cadre de jonction		
6	898 315-2	Manifold Steigleitung Colonne	UXT / UXTS	
	898 315-1	Manifold Steigleitung Colonne	UXTL / UXTLS	
7	883 138-1	Cover Deckel Couvercle		
8	695 661-5	Cable gland Kabelverschraubung M32 Passe de câble		

key no. Pos.-Nr. réf.	part no. Teile-Nr. no. pièce	part name Teile-Benennung nom de la pièce	model Modell modèle
9	01-246 080-1	Sliding door Schiebetür Porte coulissant (until serial No. 8650 2308 onwards) (bis Serial-Nr. 8650 2308) (jusque du No. de série 8650 2308)	UXT / UXTS
	899 686-2	Sliding door Schiebetür Porte coulissant (from serial No. 8650 2307 onwards) (ab Serial-Nr. 8650 2307) (à partir du du No. de série 8650 2307)	UXT / UXTS
	899 686-1	Sliding door Schiebetür Porte coulissant	UXTL / UXTLS
10	302 207-22	Sliding guide Gleitschiene Glissière	UXT / UXTS
	302 207-21	Sliding guide Gleitschiene Glissière	UXTL / UXTLS
11	609 344	Screw Schraube Vis M6 x 90	
12	602 306	Spring washer Federring Rondelle élastique B5	
13	602 501	Nut Mutter Ecrou M5	
14	899 699-1	Protection sheet Schutzblech Tôle de protection (for serial no. 8650 0000 - 8650 0033) (für Seriennummer 8650 0000 - 8650 0033) (pour no. de serial 8650 0000 - 8650 0033)	
15	899 699-2	Protection sheet Schutzblech Tôle de protection (for serial no. 8650 0000 - 8650 0033) (für Seriennummer 8650 0000 - 8650 0033) (pour no. de serial 8650 0000 - 8650 0033)	
16	883 247-1	Vapour baffle Dampfsperre Barrière de vapeur	
17	603 493	Srew Schraube Vis M4 x 10	
18	883 136-1	Holding stripe Halteblech Tôle d'arrêt	
19	785 470-1	Reed switch Magnetschalter Capteur de proximité	
20	166 964	Magnet Magnet Aimant	
21	324 874-5	Spacer Distanzhülse Entretoise	
22	602 501	Nut Mutter Ecrou	

key no. Pos.-Nr. réf.	part no. Teile-Nr. no. pièce	part name Teile-Benennung nom de la pièce		model Modell modèle
23	695 664-5	Nut Mutter Ecrou	M32	
24	01-246 079-1	Spring Feder Ressort	2x	UXTL / UXTLS
25	895 614-2	Axel Achse Axe		
26	603 648	Screw Schraube Vis	M6 x 12	
27	600 699	Screw Schraube Vis	M6 x 12	
28	899 605-1	Adjustable feet Verstellfuß Pied réglable		
29	899 606-1	Disc Scheibe Disque		
30	602 504	Nut Mutter Ecrou	M10	
31	168 834-6	Gasket Dichtung Joint		
32	899 675-2	Channel Rinne Gouttière		
33	602 506	Nut Mutter Ecrou	M6	
34	602 307	Spring washer Federring Rondelle élastique	B6	
35	602 883	Cotter pin Splint Goupille	1,6 x 16	
36	324 621	Holder Halter Renforcement		
37	324 763-4	Guide bar Führungsstange Barre de guidage		UXT / UXTS
	324 763-1	Guide bar Führungsstange Barre de guidage		UXTL / UXTLS
38	324 763-2	Guide bar Führungsstange Barre de guidage		

key no. Pos.-Nr. réf.	part no. Teile-Nr. no. pièce	part name Teile-Benennung nom de la pièce	model Modell modèle
40	601 151	Nut Mutter Ecrou M8	
41	324 707	Coupling nut Verbindungsmutter Ecrou de jonction	
42	602 286	Washer Scheibe Rondelle Ø6,4	
43	899 679-1	Front door Fronttür Porte avant	
44	883 133-1	Front panel Frontverkleidung Panneau avant	
45	886 756-4	Socket Tülle Douille	
46	883 268-2	Gasket Dichtung Joint	UXT
	883 268-3	Gasket Dichtung Joint	UXTL
47	883 266-3	Gasket Dichtung Joint	
48	602 502	Nut Mutter Ecrou	
49	01-246 102-1	Braking plate Bremskurve Tôle de freinage (from serial No. 8650 2308 onwards) (ab Serial-Nr. 8650 2308) (à partir du No. de série 8650 2308)	UXTL / UXTLS
50	01-246 079-1	Spring Feder Ressort 2x	UXT / UXTS
51	01-246 103-1	Spring mechanism Federwinkel Porte patin (from serial No. 8650 2308 onwards) (ab Serial-Nr. 8650 2308) (à partir du No. de série 8650 2308)	
52	01-246 110-1	Disk Unterlegblech Tôle-entretoise (from serial No. 8650 2308 onwards) (ab Serial-Nr. 8650 2308) (à partir du No. de série 8650 2308)	
53	01-246 104-1	Brake block Bremsbacke Patin de frein (from serial No. 8650 2308 onwards) (ab Serial-Nr. 8650 2308) (à partir du No. de série 8650 2308)	
54	886 859-1	Plug Stopfen Bouchon	

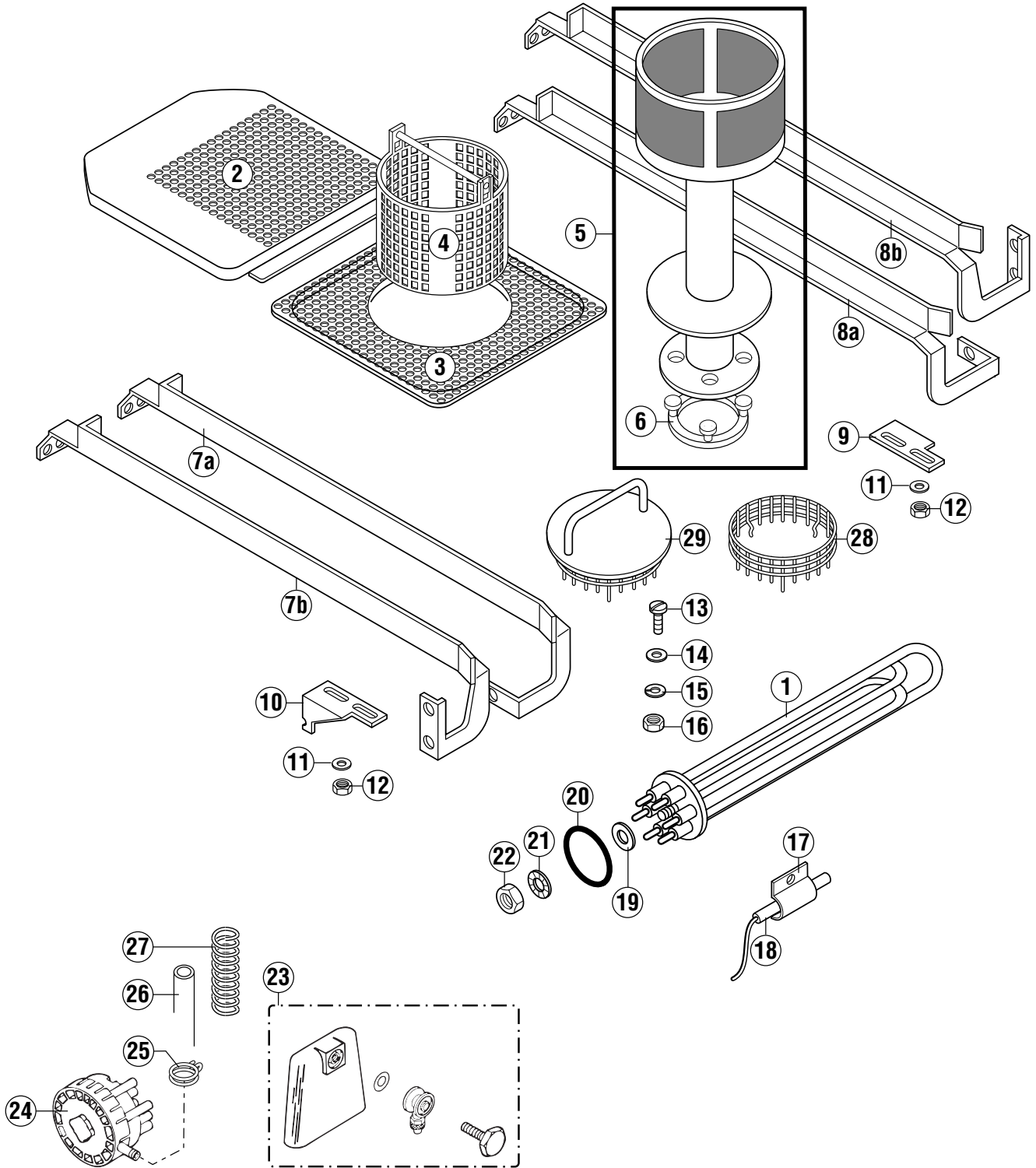

UXT-002-1

key no. Pos.-Nr. réf.	part no. Teile-Nr. no. pièce	part name Teile-Benennung nom de la pièce	model Modell modèle
1	323 949-1	Heating element Heizkörper Thermoplongeur	
2	898 394-1	Rear flat strainer Hinteres Flachsiebblech Filtre plat arrière	
3	898 273-1	Front flat strainer Vorderes Flachsiebblech Filtre plat devant	
4	324 768	Strainer basket Siebeinsatz Panier filtre	
5	323 534-6	Overflow pipe (complete) Überlaufrohr (komplett) Tube trop-plein (complet)	
6	324 231	Flipper Klappe Clapett	
7a	883 264-2	Rack guide (left) Korbführung (links) Guidage de panier (gauche)	(for serial no. 8650 0000 - 8650 0033) (für Seriennummer 8650 0000 - 8650 0033) (pour no. de serial 8650 0000 - 8650 0033)
7b	886 896-1	Rack guide (left) Korbführung (links) Guidage de panier (gauche)	UXT / UXTS
	01-246 117-1	Rack guide (left) Korbführung (links) Guidage de panier (gauche)	UXTL / UXTLS
8a	883 264-1	Rack guide (right) Korbführung (rechts) Guidage de panier (droite)	(for serial no. 8650 0000 - 8650 0033) (für Seriennummer 8650 0000 - 8650 0033) (pour no. de serial 8650 0000 - 8650 0033)
8b	895 613-1	Rack guide (right) Korbführung (rechts) Guidage de panier (droite)	UXT / UXTS
	01-246 118-1	Rack guide (right) Korbführung (rechts) Guidage de panier (droite)	UXTL / UXTLS
9	324 618-2	Spring fastening (right) Federbefestigung (rechts) Renforcement de ressort (droite)	UXTL / UXTLS
10	324 618-1	Spring fastening (left) Federbefestigung (links) Renforcement de ressort (gauche)	UXTL / UXTLS
11	602 286	Washer Scheibe Rondelle Ø6,4	UXTL / UXTLS
12	602 502	Nut Mutter Ecrou M6	UXTL / UXTLS
13	603 376	Screw Schraube Vis M8 x 16	

key no. Pos.-Nr. réf.	part no. Teile-Nr. no. pièce	part name Teile-Benennung nom de la pièce	model Modell modèle
14	172 986-10	Gasket Dichtung Joint	
15	602 287	Spring washer Federring B8 Rondelle élastique	
16	602 492	Nut Mutter M8 Ecrou	
17	775 489-1	Clamp Klammer Bride de fixation	
18	775 612-1	Temperature sensor Temperaturfühler Bulbe	
19	602 288	Washer Scheibe Rondelle	
20	67 500-118	O-ring O-Ring Joint torique	
21	602 949	Teeth washer Fächerscheibe Rondelle à dents	
22	602 493	Nut Mutter Ecrou	
23	139 321-47	Air trap Luftkammer Cloche	(complete) (komplett) (complet)
24	378 758-5	Pressure switch Druckschalter Pressostat	see wiring diagramme siehe Schaltplan voir schéma électrique
25	324 510-68	Hose clamp Schlauchklemme Collier	
26	898 252-4	Hose Schlauch Tuyau	
27	886 839-1	Spring Feder Ressort	
28	775 405-1	Drain strainer Ablaufsieb Filtre de vidange	
29	774 800-1	Drain strainer Ablaufsieb Filtre de vidange	

key no. Pos.-Nr. réf.	part no. Teile-Nr. no. pièce	part name Teile-Benennung nom de la pièce	model Modell modèle
1	785 440-1	Wash pump Waschpumpe Pompe de lavage	
	785 440-10	Wash pump kit (including O-ring, impeller and mechanical seal) Waschpumpe Kit (beinhaltet O-Ring, Laufrad und Gleitringdichtung) Kit de pompe de lavage (compris joint torrique, roue et joint tournant)	
2	324 874-1	Spacer Distanzhülse Entretoise	
3	323 945-76	Hose clamp Schlauchklemme Collier	
4	898 231-2	Hose Schlauch Tuyau	
5	693 560-7	Hose clamp Schlauchselle Collier	
6	883 141-3	Hose Schlauch Tuyau	
7	898 315-2	Manifold Steigleitung Colonne	UXT
	898 315-1	Manifold Steigleitung Colonne	UXTL
8a	883 125-1	Wash arm guide Wascharmführung Guidage de bras de lavage	UXT / UXTL UXTLS
8b	883 125-1	Wash arm guide Wascharmführung Guidage de bras de lavage	UXT / UXTL
	883 125-3	Wash arm guide Wascharmführung Guidage de bras de lavage	UXTS / UXTLS
9	172 986-22	Gasket Dichtung Joint	
10a	883 142-1	Hose Schlauch Tuyau	
10b	883 142-4	Hose Schlauch Tuyau	
11	898 202-1	Drain body Ablaufgehäuse Corps de vidange	
12	276 903-28	O-ring O-Ring Joint torique	

key no. Pos.-Nr. réf.	part no. Teile-Nr. no. pièce	part name Teile-Benennung nom de la pièce	model Modell modèle
13	600 699	Srew Schraube Vis	
14	323 945-37	Hose clamp Schlauchklemme Collier	
15	886 841-12	Plug Stopfen Bouchon	(only on machines without rinse dosage pump) (nur bei Maschinen ohne Klarspüldosierpumpe) (seulement pour les machines sans pompe de dosage de rinçage)
16	323 945-29	Hose clamp Schlauchklemme Collier	
17	323 945-64	Hose clamp Schlauchklemme Collier	
18	324 510-202	Hose clamp Schlauchklemme Collier	
19	775 507-1	Screwed connection Verschraubung Raccord	
20	323 945-15	Hose clamp Schlauchklemme Collier	
21	775 612-1	Temperature Probe Temperaturfühler Sonde de Température	
22	775 559-4	Hose Schlauch Tuyau	(electrical heated) (elektrisch beheizt) (chauffage électrique) (not with heat recovery) (nicht bei Wärmerückgewinnung) (non avec récupération de la chaleur)
	775 559-15	Hose Schlauch Tuyau	(steam heated) (dampfbeheizt) (chauffage vapeur) (not with heat recovery) (nicht bei Wärmerückgewinnung) (non avec récupération de la chaleur)
23	323 945-16	Hose Schlauch Tuyau	
24	775 540-1	Air gap Wassereinlauf Brise vide	
25	775 305-1	Gasket Dichtung Joint	
26	324 183	Nut Mutter Ecrou	
27	898 045-1	Aquastop Füllschlauch Aquastop	(until serial No. 8650 2244) (bis Serial Nr. 8650 2244) (jusque du No. de série 8650 2244)

key no. Pos.-Nr. réf.	part no. Teile-Nr. no. pièce	part name Teile-Benennung nom de la pièce	model Modell modèle
28	898 247-4	Hose Schlauch Tuyau	UXT / UXTS
	898 247-3	Hose Schlauch Tuyau	UXTL / UXTLS
29	898 247-4	Hose Schlauch Tuyau	
30	324 071	Tee T-Stück Té	
31	324 510-202	Hose clamp Schlauchklemme Collier	
32	324 510-242	Hose clamp Schlauchklemme Collier	
33	883 166-1	Hose Schlauch Tuyau (not with heat recovery) (nicht bei Wärmerückgewinnung) (non avec récupération de la chaleur)	
34	898 178-4	Hose Schlauch Tuyau	
35	324 510-327	Hose clamp Schlauchklemme Collier	
36	324 510-341	Hose clamp Schlauchklemme Collier	
37	324 913-1	Drain pump Ablaufpumpe Pompe de vidange (see wiring Diagram) (siehe Schaltplan) (voir schéma de câblage)	
38	324 093-21	Rinse pump Spülpumpe Pompe de rinçage (see wiring Diagram) (siehe Schaltplan) (voir schéma de câblage)	
39	226 568-9	Capacitor Kondensator Condensateur (see wiring Diagram) (siehe Schaltplan) (voir schéma de câblage)	
40	867 014-1	Protection foil Schutzfolie Capot de protection	
41	898 230-2	Support Halter Support	
42	898 242-1	Hose Schlauch Tuyau	
43	883 167-2	Hose Schlauch Tuyau	

key no. Pos.-Nr. réf.	part no. Teile-Nr. no. pièce	part name Teile-Benennung nom de la pièce	model Modell modèle
44	898 385-1	Support Halter Support	
45	01-243 347-1	Drain hose Ablaufschlauch Tuyau de vidange	
46	886 961-1	Drain connector Ablaufanschluß Connecteur de vidange	
47	01-243 306-1	Rinse booster heater Durchlauferhitzer Chaudière	
48	774 072-3	Gasket Dichtung Joint	
49	600 770	Screw Schraube Vis	
50	324 644-1	Heating element Heizkörper Thermoplongeur	9 kW (see wiring Diagram) (siehe Schaltplan) (voir schéma de câblage)
	324 637-1	Heating element Heizkörper Thermoplongeur	15 kW (see wiring Diagram) (siehe Schaltplan) (voir schéma de câblage)
51	227 073-29	Wire Drahtbrücke Pont	
52	774 808-1	Plug Blindstopfen Bouchon	
53	898 242-3	Hose Schlauch Tuyau	(electrical heated) (elektrisch beheizt) (chauffage électrique)
	898 242-4	Hose Schlauch Tuyau	(steam heated) (dampfbeheizt) (chauffage vapeur)
54	886 606	Ventilation valve housing Belüftungsventilgehäuse Casier de vanne de ventilation	
55	883 146-2	Hose Schlauch Tuyau	(electrical heated) (elektrisch beheizt) (chauffage électrique)
56	324 097	Fill piece Füllstück Pièce de remplissage	
	883 281-1	Fill piece kit Füllstück Kit Kit de pièce de remplissage	(cpl. including pos. 25, 26, 56) (kpl. inklusive Pos. 25, 26, 56) (cpl. compris pos. 25, 26, 56)
57	886 839-1	Spring Feder Ressort	

key no. Pos.-Nr. réf.	part no. Teile-Nr. no. pièce	part name Teile-Benennung nom de la pièce		model Modell modèle
58	898 251-1	Hose Schlauch Tuyau	(only on machines with rinse dosage pump) (nur bei Maschinen mit Klarspüldosierpumpe) (seulement pour les machines avec pompe de dosage de rinçage)	
	898 251-2	Hose Schlauch Tuyau	(only on machines without rinse dosage pump) (nur bei Maschinen ohne Klarspüldosierpumpe) (seulement pour les machines sans pompe de dosage de rinçage)	
59	775 531-1	Cap Kappe Capuchon		
60	602 582	Screw Schraube Vis	M8 x 50	
61	602 305	Spring washer Federring Rondelle élastique	B8	
62	602 492	Nut Mutter Ecrou	M8	
63	883 247-8	Hose Schlauch Tuyau	(from serial No. 8650 2245) (ab Serial-Nr. 8650 2245) (à partir du No. de série 8650 2245)	
64	883 181-2	Tee T-Stück Té		
65	883 145-2	Hose Schlauch Tuyau		
66	883 162-2	Hose Schlauch Tuyau		
67	883 145-1	Hose Schlauch Tuyau		
68	600 785	Pipe clamp Rohrschelle Collier		
69	166 513-3	Hose clamp Schlauchselle Collier		
70	323 945-18	Hose clamp Schlauchselle Collier		
71	01-246 164-1	Solenoid valve Magnetventil Electrovanne	(see wiring Diagram) (siehe Schaltplan) (voir schéma de câblage)	(from serial No. 8650 2245) (ab Serial-Nr. 8650 2245) (à partir du No. de série 8650 2245)
72	01-240 316-1	Fill hose Füllschlauch Tuyau de remplissage	(from serial No. 8650 2245) (ab Serial-Nr. 8650 2245) (à partir du No. de série 8650 2245)	
73	785 497-1	Wire Draht Câble	(from serial No. 8650 2245) (ab Serial-Nr. 8650 2245) (à partir du No. de série 8650 2245)	

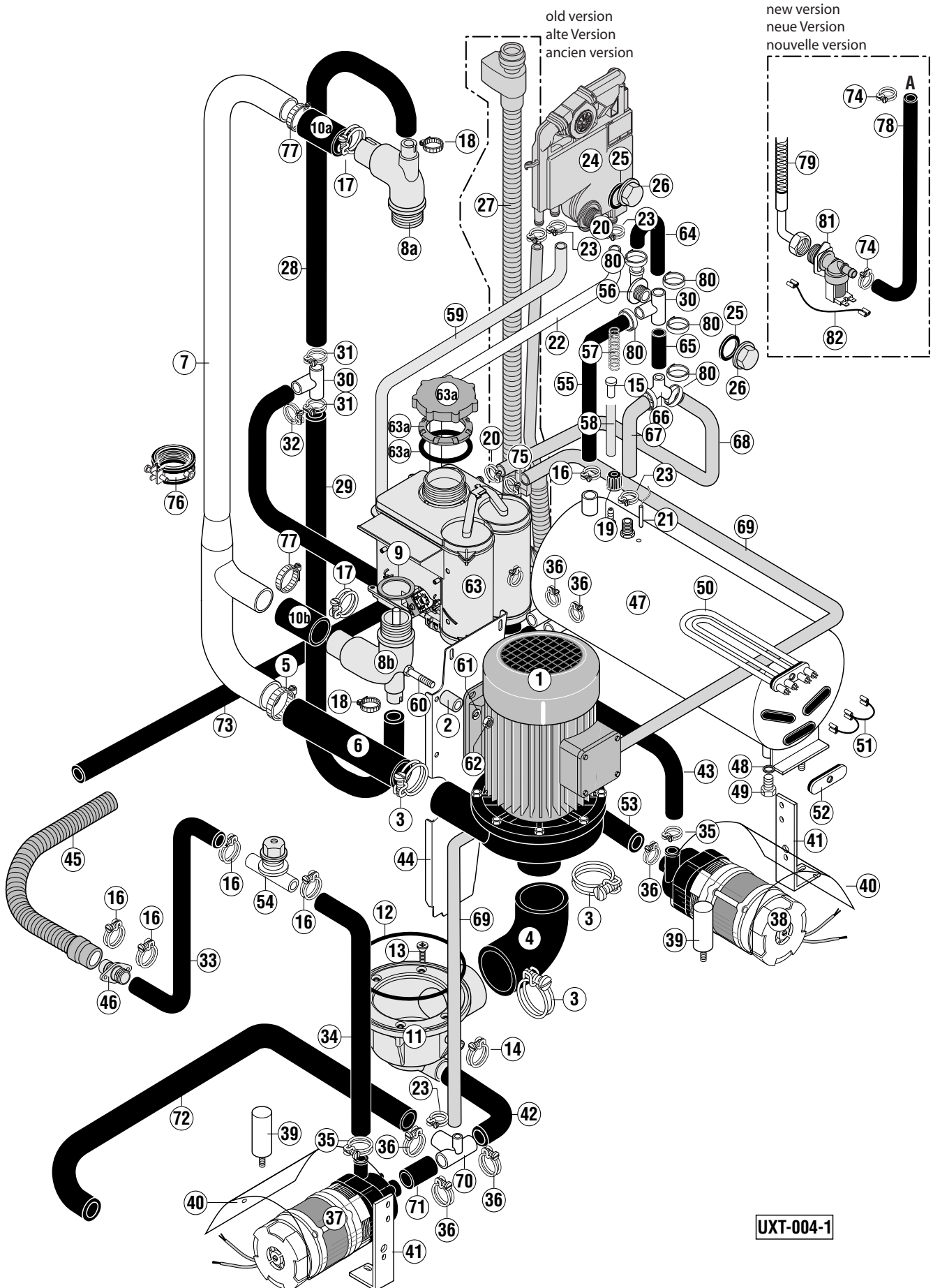

UXT-004-1

key no. Pos.-Nr. réf.	part no. Teile-Nr. no. pièce	part name Teile-Benennung nom de la pièce	model Modell modèle
1	785 440-1	Wash pump Waschpumpe Pompe de lavage	
	785 440-10	Wash pump kit (including O-ring, impeller and mechanical seal) Waschpumpe Kit (beinhaltet O-Ring, Laufrad und Gleitringdichtung) Kit de pompe de lavage (compris joint torrique, roue et joint tournant)	
2	324 874-1	Spacer Distanzhülse Entretoise	
3	323 945-76	Hose clamp Schlauchklemme Collier	
4	898 231-2	Hose Schlauch Tuyau	
5	693 260-7	Hose clamp Schlauschelle Collier	
6	883 141-3	Hose Schlauch Tuyau	
7	898 315-2	Manifold Steigleitung Colonne	UXT / UXTS
	898 315-1	Manifold Steigleitung Colonne	UXTL / UXTLS
8a	883 125-1	Wash arm guide Wascharmführung Guidage de bras de lavage	UXT / UXTL UXTLS
8b	883 125-1	Wash arm guide Wascharmführung Guidage de bras de lavage	UXT / UXTL
	883 125-3	Wash arm guide Wascharmführung Guidage de bras de lavage	UXTS / UXTLS
9	172 986-22	Gasket Dichtung Joint	
10a	883 142-1	Hose Schlauch Tuyau	
10b	883 142-4	Hose Schlauch Tuyau	
11	898 202-1	Drain body Ablaufgehäuse Corps de vidange	
12	276 903-28	O-ring O-Ring Joint torique	

key no. Pos.-Nr. réf.	part no. Teile-Nr. no. pièce	part name Teile-Benennung nom de la pièce	model Modell modèle
15	886 841-12	Plug Stopfen Bouchon (only on machines without rinse dosage pump) (nur bei Maschinen ohne Klarspüldosierpumpe) (seulement pour les machines sans pompe de dosage de rinçage)	
16	323 945-29	Hose clamp Schlauchklemme Collier	
17	323 945-64	Hose clamp Schlauchklemme Collier	
18	324 510-202	Hose clamp Schlauchklemme Collier	
19	775 507-1	Screwed connection Verschraubung Raccord	
20	323 945-15	Hose clamp Schlauchklemme Collier	
21	775 612-1	Temperature Probe Temperaturfühler Sonde de Température	
22	775 559-2	Hose Schlauch Tuyau (not with heatrecovery) (nicht bei Wärmerückgewinnung) (non avec récupération de la chaleur)	
23	323 945-16	Hose clamp Schlauchklemme Collier	
24	775 540-1	Air gap Wassereinlauf Brise vide	
25	775 305-1	Gasket Dichtung Joint	
26	324 183	Nut Mutter Ecrou	
27	898 045-1	Aquastop Füllschlauch Aquastop (until serial No. 8650 2244) (bis Serial Nr. 8650 2244) (jusque du No. de série 8650 2244)	
28	898 247-4	Hose Schlauch Tuyau	UXT / UXTS
	898 247-3	Hose Schlauch Tuyau	UXTL / UXTLS
29	898 247-4	Hose Schlauch Tuyau	
30	324 071	Tee T-Stück Té	

key no. Pos.-Nr. réf.	part no. Teile-Nr. no. pièce	part name Teile-Benennung nom de la pièce	model Modell modèle
31	324 510-202	Hose clamp Schlauchklemme Collier	
32	324 510-242	Hose clamp Schlauchklemme Collier	
33	883 166-1	Hose Schlauch Tuyau (not with heatrecovery) (nicht bei Wärmerückgewinnung) (non avec récupération de la chaleur)	
34	898 178-4	Hose Schlauch Tuyau	
35	324 510-327	Hose clamp Schlauchklemme Collier	
36	324 510-341	Hose clamp Schlauchklemme Collier	
37	324 913-1	Drain pump Ablaufpumpe Pompe de vidange (see wiring Diagram) (siehe Schaltplan) (voir schéma de câblage)	
38	324 093-21	Rinse pump Spülpumpe Pompe de rinçage (see wiring Diagram) (siehe Schaltplan) (voir schéma de câblage)	
39	226 568-9	Capacitor Kondensator Condensateur (see wiring Diagram) (siehe Schaltplan) (voir schéma de câblage)	
40	867 014-1	Protection foil Schutzfolie Capot de protection	
41	898 230-2	Support Halter Support	
42	898 242-1	Hose Schlauch Tuyau	
43	883 167-2	Hose Schlauch Tuyau	
44	898 385-1	Support Halter Support	
45	01-243 347-1	Drain hose Ablaufschlauch Tuyau de vidange	
46	886 961-1	Drain connector Ablaufanschluß Connecteur de vidange	
47	01-243 306-1	Rinse booster heater Durchlauferhitzer Chaudière	

key no. Pos.-Nr. réf.	part no. Teile-Nr. no. pièce	part name Teile-Benennung nom de la pièce			model Modell modèle
48	774 072-3	Gasket Dichtung Joint			
49	600 770	Screw Schraube Vis			
50	324 644-1	Heating element Heizkörper Thermoplongeur	9 kW	(see wiring Diagram) (siehe Schaltplan) (voir schéma de câblage)	
	324 637-1	Heating element Heizkörper Thermoplongeur	15 kW	(see wiring Diagram) (siehe Schaltplan) (voir schéma de câblage)	
51	227 073-29	Wire Drahtbrücke Pont			
52	774 808-1	Plug Blindstopfen Bouchon			
53	898 242-3	Hose Schlauch Tuyau			
54	886 606	Ventilation valve housing Belüftungsventilgehäuse Casier de vanne de ventilation			
55	883 143-1	Hose Schlauch Tuyau			
56	324 097	Fill piece Füllstück Pièce de remplissage			
	883 281-1	Fill piece kit Füllstück Kit Kit de pièce de remplissage	(cpl. including pos. 25, 26, 56) (kpl. inklusive Pos. 25, 26, 56) (cpl. compris pos. 25, 26, 56)		
57	886 839-1	Spring Feder Ressort			
58	898 251-1	Hose Schlauch Tuyau		(only on machines with rinse dosage pump) (nur bei Maschinen mit Klarspüldosierpumpe) (seulement pour les machines avec pompe de dosage de rinçage)	
	898 251-2	Hose Schlauch Tuyau		(only on machines without rinse dosage pump) (nur bei Maschinen ohne Klarspüldosierpumpe) (seulement pour les machines sans pompe de dosage de rinçage)	
59	775 611-2	Hose Schlauch Tuyau			
60	602 582	Screw Schraube Vis	M8 x 50		
61	602 305	Spring washer Federring Rondelle élastique	B8		

key no. Pos.-Nr. réf.	part no. Teile-Nr. no. pièce	part name Teile-Benennung nom de la pièce		model Modell modèle
62	602 492	Nut Mutter Ecrou	M8	
63	775 530-2	Softener Enthärter Adoucisseur	(see wiring Diagram) (siehe Schaltplan) (voir schéma de câblage)	
63a	775 530-50	Replacement kit Ersatzteilpaket Ens. de pièce détachées	(cap) (Deckel) (couvercle)	all variations alle Variationen toutes les variations
63b	775 530-301	Solenoid valve Magnetventil Electrovanne	(Y 4.2) (Y 4.2) (Y 4.2)	not shown nicht gezeigt non afficher
64	883 169-1	Hose Schlauch Tuyau		
65	775 559-11	Hose Schlauch Tuyau		
66	174 047-2	Y-piece Y-Stück Y-pièce		
67	775 559-7	Hose Schlauch Tuyau	(electrical heated) (elektrisch beheizt) (chauffage électrique)	(not with heat recovery) (nicht bei Wärmerückgewinnung) (non avec récupération de la chaleur)
	775 559-15	Hose Schlauch Tuyau	(steam heated) (dampfbeheizt) (chauffage vapeur)	(not with heat recovery) (nicht bei Wärmerückgewinnung) (non avec récupération de la chaleur)
68	775 559-9	Hose Schlauch Tuyau		
69	775 559-5	Hose Schlauch Tuyau		
70	883 309-1	Tee T-Stück Té		
71	883 145-1	Hose Schlauch Tuyau		
72	883 162-2	Hose Schlauch Tuyau		
73	883 247-8	Hose Schlauch Tuyau	(from serial No. 8650 2245) (ab Serial-Nr. 8650 2245) (à partir du No. de série 8650 2245)	
74	324 945-18	Hose clamp Schlauchklemme Collier		
75	323 945-15	Hose clamp Schlauchklemme Collier		



Fill, drain, booster & wash pump (with softener)
Füllung, Ablauf, Erhitzer & Waschpumpe (mit Enthärter)
Remplissage, vidange, chaudière & pompe de lavage (avec adoucisseur)

UXT / UXTS
UXTL / UXTLS

key no. Pos.-Nr. réf.	part no. Teile-Nr. no. pièce	part name Teile-Benennung nom de la pièce	model Modell modèle	
76	600 785	Pipe clamp Rohrschelle Collier		
77	166 513-3	Hose clamp Schlauchschelle Collier		
78	898 247-8	Hose Schlauch Tuyau		
79	01-240 316-1	Fill hose Füllschlauch Tuyau de remplissage	(from serial No. 8650 2245) (ab Serial-Nr. 8650 2245) (à partir du No. de série 8650 2245)	
80	165 128-3	Binder Binder Collier		
81	01-246 164-1	Solenoid valve Magnetventil Electrovanne	(see wiring Diagram) (siehe Schaltplan) (voir schéma de câblage)	(from serial No. 8650 2245) (ab Serial-Nr. 8650 2245) (à partir du No. de série 8650 2245)
82	785 497-1	Wire Draht Câble	(from serial No. 8650 2245) (ab Serial-Nr. 8650 2245) (à partir du No. de série 8650 2245)	

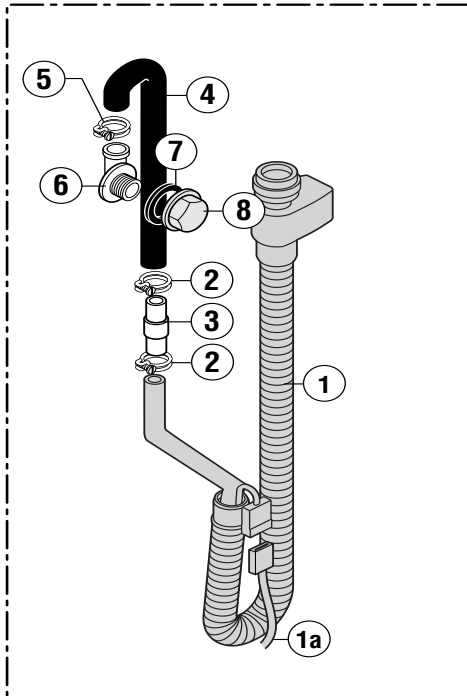
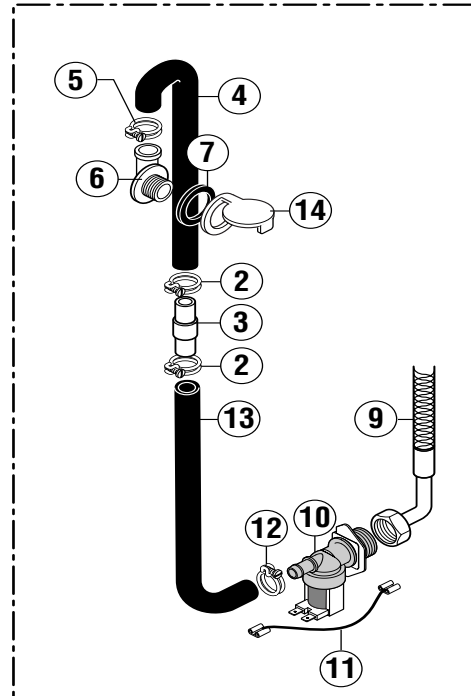
old version
alte Version
ancien versionnew version
neue Version
nouvelle version**UX003-3**

key no. Pos.-Nr. réf.	part no. Teile-Nr. no. pièce	part name Teile-Benennung nom de la pièce	model Modell modèle
1	898 045-5	Aquastop Füllschlauch Aquastop (until serial No. 8650 2244) (bis Serial Nr. 8650 2244) (jusque du No. de série 8650 2244)	
1a	785 492-1	Wire Draht Câble (until serial No. 8650 2244) (bis Serial Nr. 8650 2244) (jusque du No. de série 8650 2244)	
2	323 945-21	Hose clamp Schlauchschelle Collier	
3	883 256-3	Hose connector Schlauchverbindung Connecteur de Tuyau	
4	883 146-2	Hose Schlauch Tuyau	
5	166 513-1	Hose clamp Schlauchschelle Collier	
6	324 097	Fill piece Füllstück Pièce de remplissage	
	883 281-1	Fill piece kit Füllstück Kit Kit de pièce de remplissage (cpl. including pos. 25, 26, 56) (kpl. inklusive Pos. 25, 26, 56) (cpl. compris pos. 25, 26, 56)	
7	775 305-1	Gasket Dichtung Joint	
8	883 271	Cap Kappe Capuchon	
9	01-240 316-1	Fill hose Füllschlauch Tuyau de remplissage (from serial No. 8650 2245) (ab Serial-Nr. 8650 2245) (à partir du No. de série 8650 2245)	
10	01-246 164-3	Solenoid valve Magnetventil Electrovanne (see wiring Diagram) (siehe Schaltplan) (voir schéma de câblage)	(from serial No. 8650 2245) (ab Serial-Nr. 8650 2245) (à partir du No. de série 8650 2245)
11	785 493-2	Wire Draht Câble (from serial No. 8650 2245) (ab Serial-Nr. 8650 2245) (à partir du No. de série 8650 2245)	
12	323 945-18	Hose clamp Schlauchschelle Collier	
13	898 247-4	Hose Schlauch Tuyau	
14	883 271-1	Cap Kappe Capuchon	

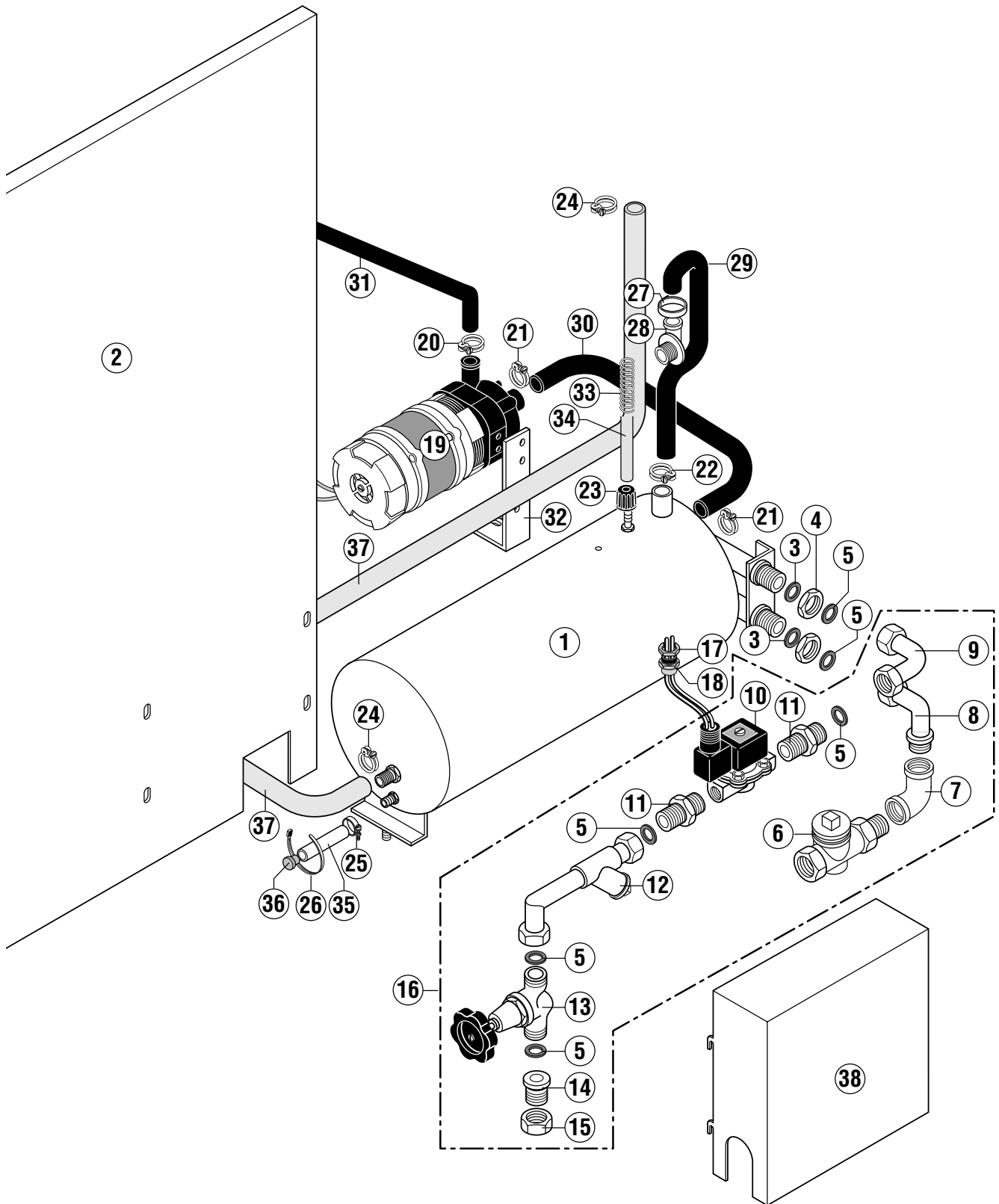

UXT-010-1

key no. Pos.-Nr. réf.	part no. Teile-Nr. no. pièce	part name Teile-Benennung nom de la pièce	model Modell modèle
1	883 295-2	Rinse booster heater Durchlauferhitzer Chaudière	
2	01-241 557-2	Side panel Seitenverkleidung Panneau latéral	UXT / UXTS
	01-241 557-1	Side panel Seitenverkleidung Panneau latéral	UXTL / UXTLS
3	300 084-9	Gasket Dichtung Joint	
4	172 739-3	Nut Mutter Ecrou	
5	302 574-1	Gasket Dichtung Joint	
6	168 704	Steam trap Kondensatabscheider Purgeur	0,1 - 3,5bar
	303 354	Steam trap Kondensatabscheider Purgeur	3,51 - 10bar
7	603 091	Elbow Winkel Coude	
8	323 760	Pipe Leitung Tuyau	
9	323 781	Pipe Leitung Tuyau	
10	869 493-1	Solenoid valve Magnetventil Electrovanne	
11	229 659	Hexagon nipple Doppelnippel Mamelon double	
12	886 903-1	Line strainer Schmutzfänger Filtre	
13	165 828-2	Hand valve Absperrhahn Robinet	
14	229 658	Union piece Einlegeteil Pièce folle	
15	168 610-1	Nut Mutter Ecrou	

key no. Pos.-Nr. réf.	part no. Teile-Nr. no. pièce	part name Teile-Benennung nom de la pièce	model Modell modèle
16	886 905-2	Steam connection (complete) Dampfanschluss (komplett) Connexion de vapeur (complet)	
17	695 664-2	Nut Mutter Ecrou	
18	695 661-2	Cable gland Kabelverschraubung Passe de câble	
19	324 093-21	Rinse pump Spülpumpe Pompe de rinçage	
20	324 510-327	Hose clamp Schlauchklemme Collier	
21	324 510-341	Hose clamp Schlauchklemme Collier	
22	323 945-29	Hose clamp Schlauchklemme Collier	
23	775 507-1	Screwed connection Verschraubung Raccord	
24	323 945-16	Hose clamp Schlauchklemme Collier	
25	303 340-6	Hose clamp Schlauchschelle Collier de serrage	
26	165 128-1	Binder Binder Collier	
27	165 128-3	Binder Binder Collier	
28	324 097	Fill piece Füllstück Pièce de remplissage	
	883 281-1	Fill piece kit (complete) Füllstück Kit (omplett) Kit de pièce de remplissage (complet)	
29	883 146-2	Hose Schlauch Tuyau	
30	898 242-4	Hose Schlauch Tuyau	
31	883 167-2	Hose Schlauch Tuyau	

key no. Pos.-Nr. réf.	part no. Teile-Nr. no. pièce	part name Teile-Benennung nom de la pièce	model Modell modèle
32	898 230-2	Support Halter Support	
33	886 839-1	Spring Feder Ressort	
34	898 251-1	Hose Schlauch Tuyau (only on machines with rinse dosage pump) (nur bei Maschinen mit Klarspüldosierpumpe) (seulement pour les machines avec pompe de dosage de rinçage)	
	898 251-2	Hose Schlauch Tuyau (only on machines without rinse dosage pump) (nur bei Maschinen ohne Klarspüldosierpumpe) (seulement pour les machines sans pompe de dosage de rinçage)	
35	774 080-1	Hose Schlauch Tuyau	
36	774 512-1	Plug Stopfen Bouchon	
37	775 559-15	Hose Schlauch Tuyau	
38	01-241 555-2	Cover Verkleidung Couvercle	

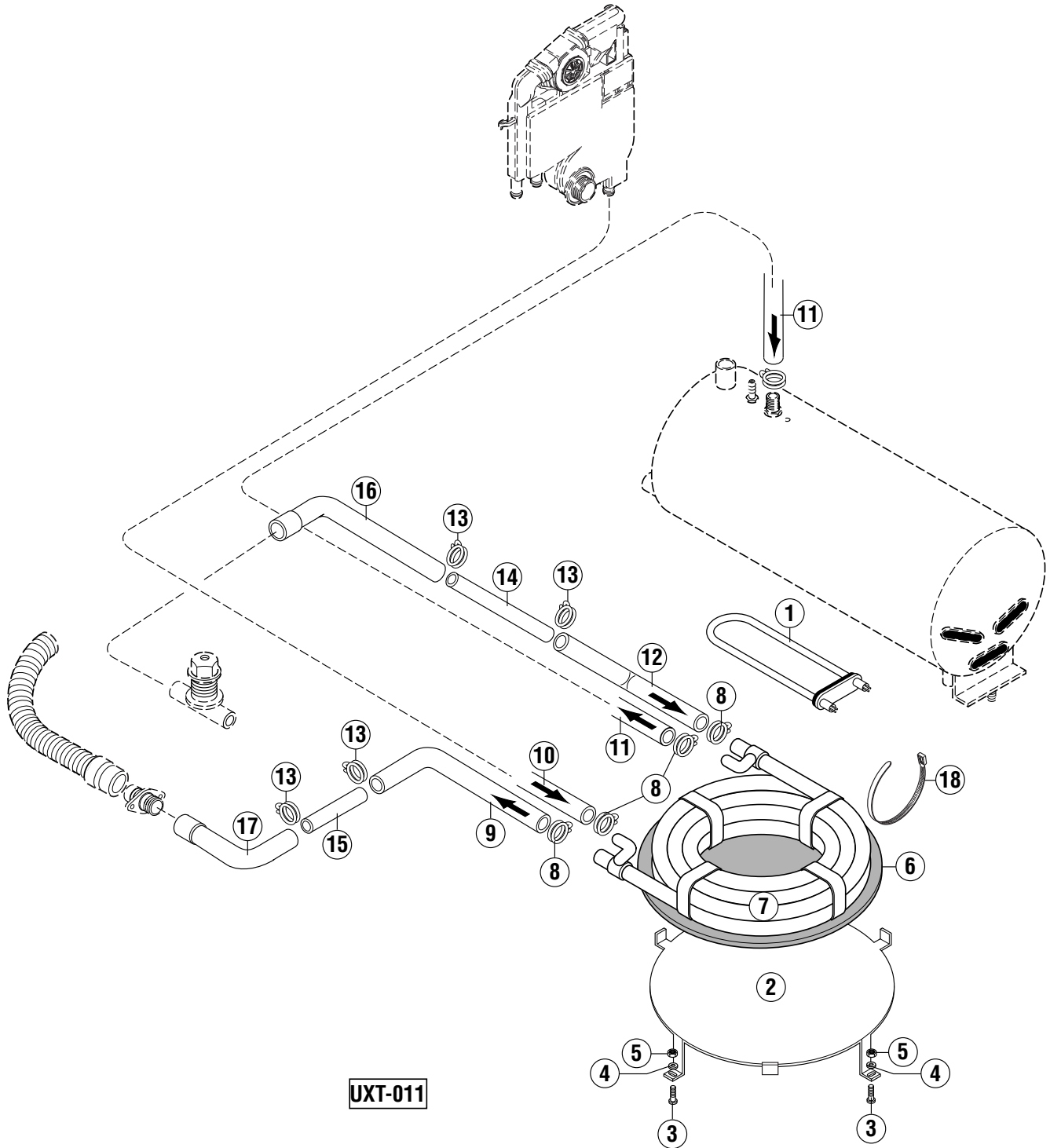

key no. Pos.-Nr. réf.	part no. Teile-Nr. no. pièce	part name Teile-Benennung nom de la pièce		model Modell modèle
1	324 644-1	Heating element Heizkörper Thermoplongeur	(see wiring Diagram) (siehe Schaltplan) (voir schéma de câblage)	
2	01-249 112-1	Console Konsole Console		
3	601 229	Screw Schraube Vis	M6 x 16	
4	603 462	Washer Scheibe Rondelle	Ø6,4	
5	602 502	Nut Mutter Ecrou	M6	
6	01-249 116-1	Insulation Isolierung Isolation		
7	324 744	Heat exchanger Wärmetauscher Échangeur de chaleur		
8	324 510-242	Hose clamp Schlauchklemme Collier		
9	01-246 275-1	Hose Schlauch Tuyau		
10	898 072-1	Hose Schlauch Tuyau		
11	898 072-6	Hose Schlauch Tuyau		
12	01-246 275-1	Hose Schlauch Tuyau		
13	323 945-25	Hose clamp Schlauchklemme Collier		
14	228 629-31	Pipe Rohr Tube		
15	228 629-14	Pipe Rohr Tube		
16	01-246 276-1	Hose Schlauch Tuyau		
17	01-246 278-1	Hose Schlauch Tuyau		

key no. Pos.-Nr. réf.	part no. Teile-Nr. no. pièce	part name Teile-Benennung nom de la pièce	model Modell modèle
18	169 139-3	Binder Kabelbinder Attache	

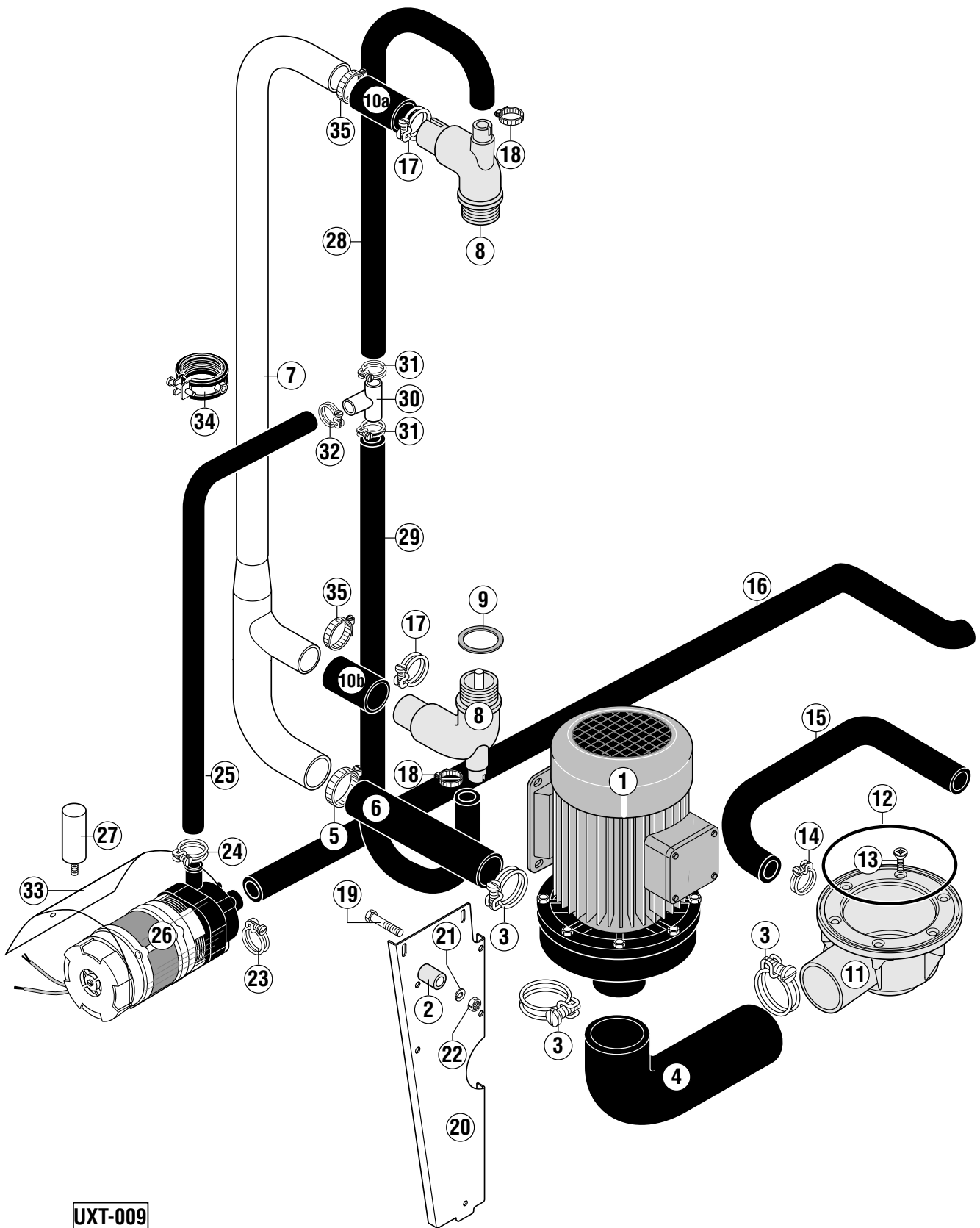

UXT-009

key no. Pos.-Nr. réf.	part no. Teile-Nr. no. pièce	part name Teile-Benennung nom de la pièce	model Modell modèle
1	898 334-1	Wash pump Waschpumpe Pompe de lavage	
	898 334-10	Wash pump kit (including O-ring, impeller and mechanical seal) Waschpumpe Kit (beinhaltet O-Ring, Laufrad und Gleitringdichtung) Kit de pompe de lavage (compris joint torrique, roue et joint tournant)	
2	324 874-1	Spacer Distanzhülse Entretoise	
3	323 945-76	Hose clamp Schlauchklemme Collier	
4	898 333-1	Hose Schlauch Tuyau	
5	693 260-5	Hose clamp Schlauchschelle Collier	
6	883 141-3	Hose Schlauch Tuyau	
7	898 315-2	Manifold Steigleitung Colonne	UXT / UXTS
	898 315-1	Manifold Steigleitung Colonne	UXTL / UXTLS
8	883 125-2	Wash arm guide Wascharmführung Guidage de bras de lavage	
9	172 986-22	Gasket Dichtung Joint	
10a	883 142-1	Hose Schlauch Tuyau	
10b	883 142-4	Hose Schlauch Tuyau	
11	898 202-1	Drain body Ablaufgehäuse Corps de vidange	
12	276 903-28	O-ring O-Ring Joint torique	
13	600 699	Srew Schraube Vis	
14	323 945-37	Hose clamp Schlauchklemme Collier	

key no. Pos.-Nr. réf.	part no. Teile-Nr. no. pièce	part name Teile-Benennung nom de la pièce	model Modell modèle
15	883 162-2	Hose Schlauch Tuyau	
16	883 145-2	Hose Schlauch Tuyau	
17	323 945-64	Hose clamp Schlauchklemme Collier	
18	324 510-202	Hose clamp Schlauchklemme Collier	
19	602 582	Screw Schraube Vis M8 x 50	
20	898 392-1	Support Halter Support	
21	602 305	Spring washer Federring Rondelle élastique B8	
22	602 492	Nut Mutter Ecrou M8	
23	324 510-341	Hose clamp Schlauchklemme Collier	
24	324 510-327	Hose clamp Schlauchklemme Collier	
25	883 167-3	Hose Schlauch Tuyau	
26	324 093-21	Rinse pump Spülpumpe Pompe de rinçage (see wiring Diagram) (siehe Schaltplan) (voir schéma de câblage)	
27	226 568-9	Capacitor Kondensator Condensateur (see wiring Diagram) (siehe Schaltplan) (voir schéma de câblage)	
28	898 247-4	Hose Schlauch Tuyau	UXT / UXTS
	898 247-3	Hose Schlauch Tuyau	UXTL / UXTLS
29	898 247-4	Hose Schlauch Tuyau	
30	324 071	Tee T-Stück Té	



key no. Pos.-Nr. réf.	part no. Teile-Nr. no. pièce	part name Teile-Benennung nom de la pièce	model Modell modèle
31	324 510-102	Hose clamp Schlauchklemme Collier	
32	324 510-242	Hose clamp Schlauchklemme Collier	
33	867 014-1	Protection foil Schutzfolie Capot de protection	
34	600 785	Pipe clamp Rohrschelle Collier	
35	166 513-3	Hose clamp Schlauchschelle Collier	

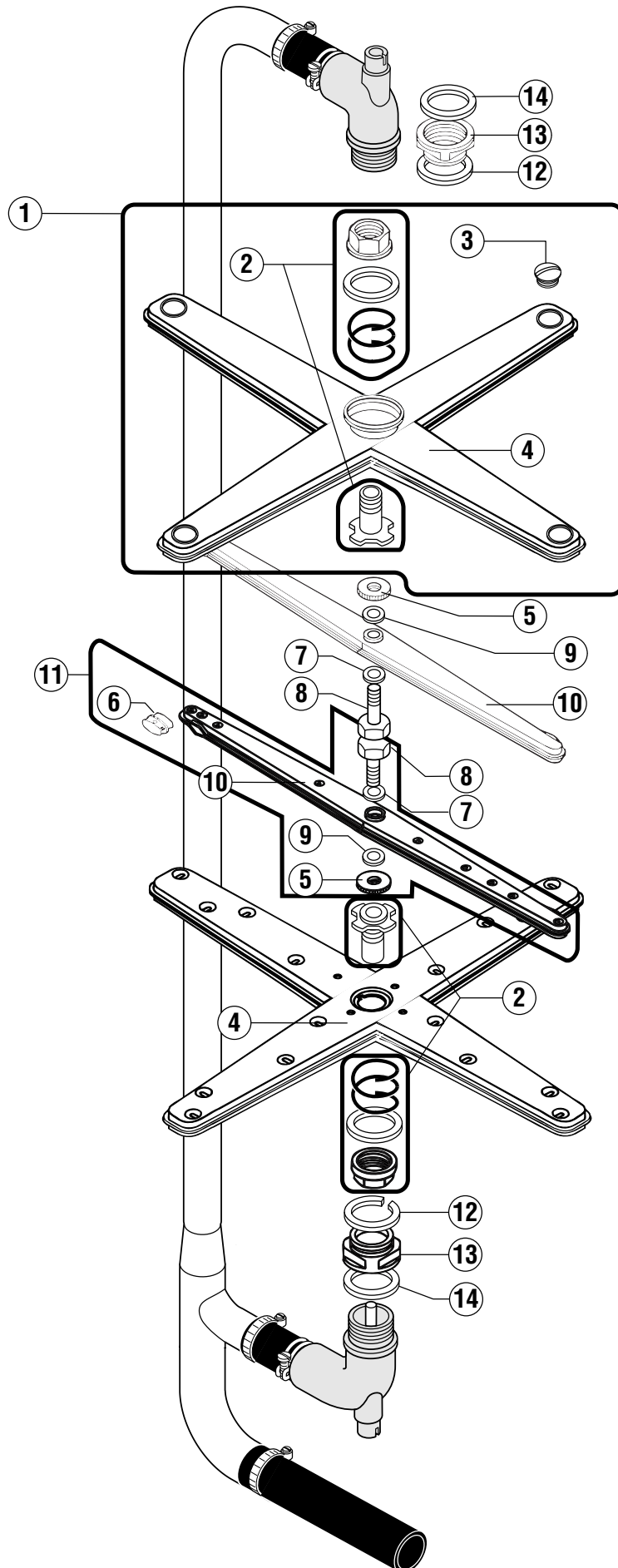

UXT-005

key no. Pos.-Nr. réf.	part no. Teile-Nr. no. pièce	part name Teile-Benennung nom de la pièce	model Modell modèle
1	324 798-2	Wash arm assy. Wascharm komplett montiert Bras de lavage ens.	
2	734 804-1	Service kit Wascharmnahe Kit Kit de service	
3	886 610	Plug Stopfen Bouchon	
4	324 691	Wash arm Wascharm Bras de lavage	
5	324 036	Milled nut Rändelmutter Ecrou moleté	
6	886 609	Plug Stopfen Bouchon	
7	774 072-2	Washer Scheibe Rondelle	
8	324 906	Hollow screw (axis) Achse Axe	
9	774 072-1	Washer Scheibe Rondelle	
10	324 738	Rinse arm Spülar Bras de rinçage	
11	886 898-1	Rinse arm kit (cpl. including pos. 5, 6, 7, 8, 9, 10) Spülar Kit (cpl. inklusive Pos. 5, 6, 7, 8, 9, 10) Kit de bras de rinçage (cpl. compris pos. 5, 6, 7, 8, 9, 10)	
12	324 751	Sliding ring Ring Bague	
13	324 698-1	Coupling nut (right wash system) Trennmutter (rechtes Waschsystem) Ecrou d'embase (système de lavage droit)	
	324 698-2	Coupling nut (left wash system) Trennmutter (linkes Waschsystem) Ecrou d'embase (système de lavage gauche)	
14	172 986-22	Gasket Dichtung Joint	

detergent
Reiniger
détergent

1

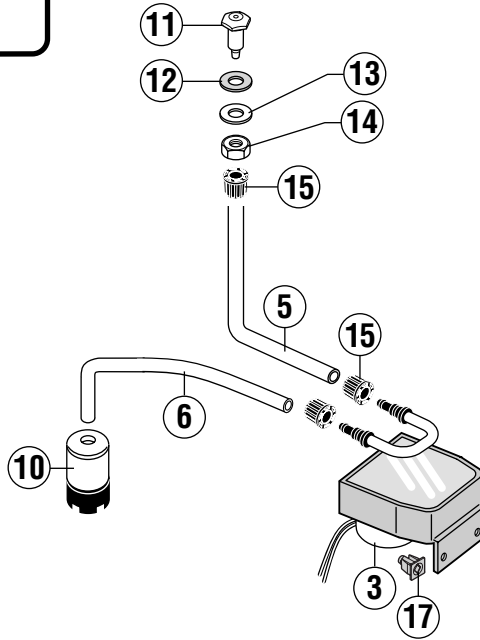

rinse agent
Klarspüler
produit de rincage

2

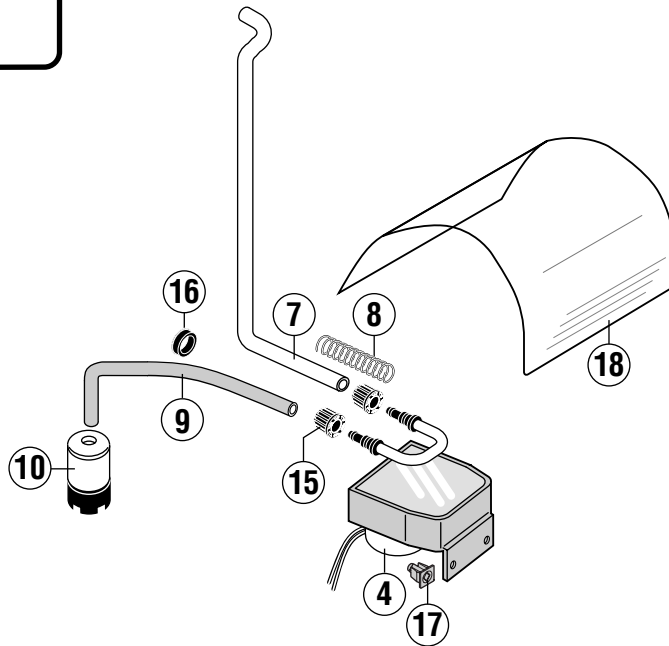

UX006-1

key no. Pos.-Nr. réf.	part no. Teile-Nr. no. pièce	part name Teile-Benennung nom de la pièce			model Modell modèle
1	ML 71 561-AK	Dispenser complete Dosiergerät komplett Doseur complet	Service-kit Service-Kit Kit de remplacement	(50Hz) (50Hz) (50Hz)	
	ML 71 561-HN	Dispenser complete Dosiergerät komplett Doseur complet	Service-kit Service-Kit Kit de remplacement	(60Hz) (60Hz) (60Hz)	
2	ML 71 563-ED	Dispensers complete Dosiergerät komplett Doseur complet	Service-kit Service-Kit Kit de remplacement		
3	775 556-2	Dispenser Dosiergerät Doseur	(50Hz) (50Hz) (50Hz)	see wiring diagramme siehe Schaltplan voir schéma électrique	
	775 556-5	Dispenser Dosiergerät Doseur	(60Hz) (60Hz) (60Hz)	see wiring diagramme siehe Schaltplan voir schéma électrique	
4	775 556-1	Dispenser Dosiergerät Doseurs		see wiring diagramme siehe Schaltplan voir schéma électrique	
5	898 252-2	Hose Schlauch Tuyau			
6	898 252-3	Hose Schlauch Tuyau			
7	898 251-1	Hose Schlauch Tuyau			
8	886 839-1	Spring Feder Ressort			
9	898 250-2	Hose Schlauch Tuyau			
10	775 239-1	Suction valve Fußventil Soupape			
11	01-240 071-1	Injector Einlaßstück Injecteur			
12	774 072-3	Washer Scheibe Rondelle			
13	602 288	Washer Scheibe Rondelle	B10,5 DIN125 B10,5 DIN125 B10,5 DIN125		
14	609 432	Nut Mutter Ecrou	M10 x 1 DIN934 M10 x 1 DIN934 M10 x 1 DIN934		
15	775 507-1	Screwed connection Verschraubung Raccord			

key no. Pos.-Nr. réf.	part no. Teile-Nr. no. pièce	part name Teile-Benennung nom de la pièce	model Modell modèle
16	886 756-4	Cable duct Kabeldurchführung Passe fil	
17	775 460-1	Clip nut Einsteckmutter Ecrou de clip	
18	01-240 283-1	Protection foil Schutzfolie Capot de protection	

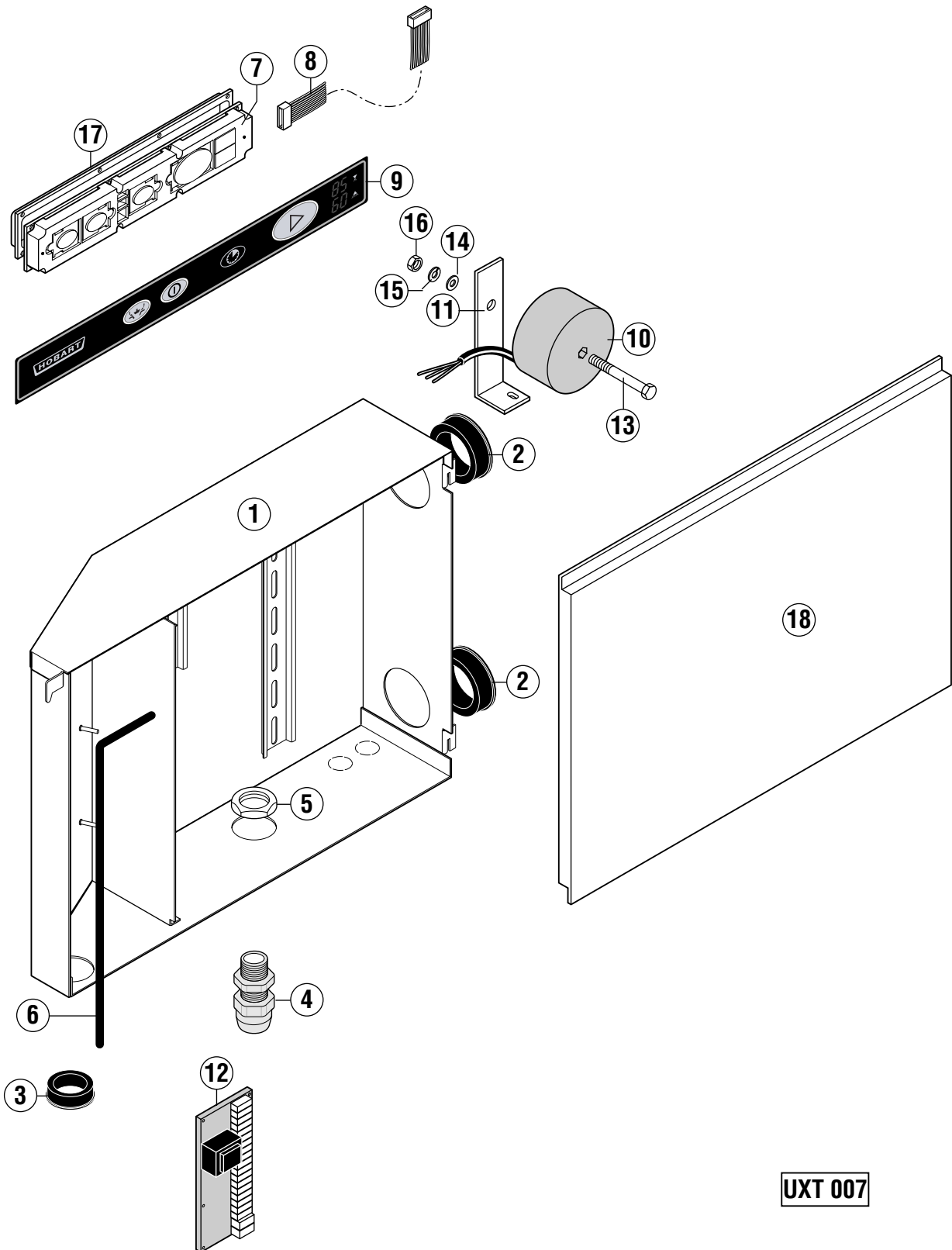
**UXT 007**

key no. Pos.-Nr. réf.	part no. Teile-Nr. no. pièce	part name Teile-Benennung nom de la pièce	model Modell modèle
1	898 196-1	Control box Schaltkasten Panneau de commande	
2	886 756-1	Cable duct Kabeldurchführung Passe fil	
3	886 756-2	Cable duct Kabeldurchführung Passe fil	
4	695 661-6	Cable gland Kabelverschraubung Passe de câble	
5	695 664-6	Nut Mutter Ecrou	
6	229 169-4	Gasket Dichtung Joint	
7	897 501-1	Operation unit Bedieneinheit Modul de service	
8	785 446-1	Cable Kabel Câble	
9	897 500-1	Keyboard foil Bedienfolie Plastron de commande	
10	898 282-1	Transformer Transformator Transformateur	only nur seulement 200 / 50 (60) / 3 230 / 50 (60) / 3
	898 281-1	Transformer Transformator Transformateur	only nur seulement 400 / 50 (60) / 3 440 / 50 (60) / 3
11	898 230-1	Support Halterung Support	only with transformer nur mit Transformator seulement avec transformateur
12	897 502-1	Control unit Steuerung Unité de commande	
	897 503-2	EPROM EPROM EPROM	
13	600 600	Screw Schraube Vis	M 10 x 110
14	602 288	Washer Scheibe Rondelle	B 10,5
15	602 295	Spring washer Federring Rondelle élastique	B 10



Control panel and electrical parts
Schalterblende und Elektroteile
Panneau de commande et pièces électriques

UXT / UXTS
UXTL / UXTLS

key no. Pos.-Nr. réf.	part no. Teile-Nr. no. pièce	part name Teile-Benennung nom de la pièce	model Modell modèle
16	602 493	Nut Mutter Ecrou M 10	
17	898 363-1	Cover Deckel Couvercle	
18	883 178-1	Control box cover Schaltkastendeckel Couvercle de panneau de commande	

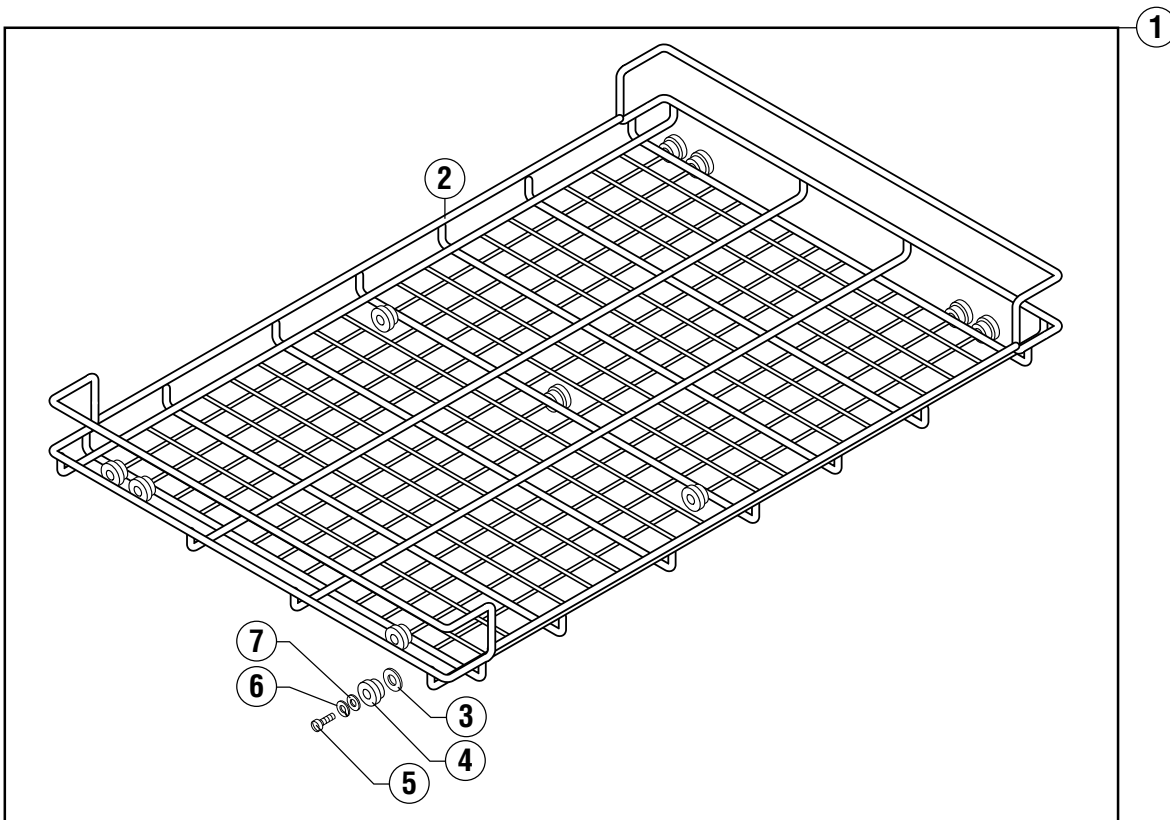
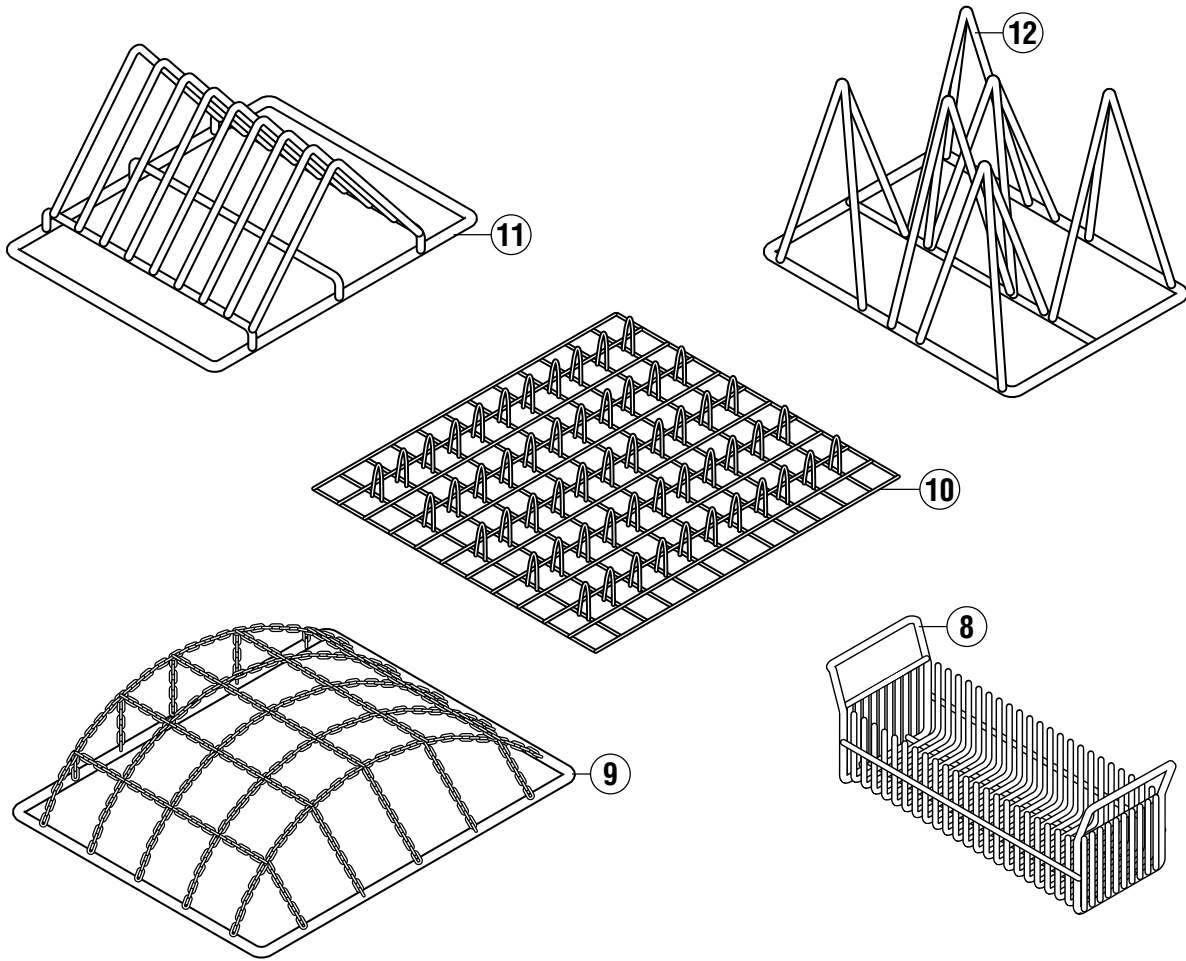

UXT-008

key no. Pos.-Nr. réf.	part no. Teile-Nr. no. pièce	part name Teile-Benennung nom de la pièce	model Modell modèle
1	323 741	Universal rack assy. Universalkorb komplett Panier universel ens.	
2	323 742	Universal rack Universalkorb Panier universel	
3	602 287	Washer Scheibe Rondelle	B8,4
4	323 743	Roler Rolle Roue	
5	602 691	Screw Schraube Vis	M4 x 10
6	602 308	Spring washer Federring Rondelle élastique	B4
7	602 283	Washer Scheibe Rondelle	B4,3
8	323 641	Cuttlery rack Besteckkorb Panier à couverts	
9	323 777	Chain frame Kettenrahmen Cadre de chaîn	
10	323 753	Rack insert Korbeinsatz Garniture de panier	
11	323 637	Rack insert Korbeinsatz Garniture de panier	
12	323 638	Rack insert Korbeinsatz Garniture de panier	